

Selekce motoru

■ Aplikace pásový dopravník

■ Požadavky

- 1) Vzdálenost posuvu mm
- 2) Čas pro posuv s
- 3) Max. přímočará rychlost mm/s
- 4) Síla v tahu / tlaku N

- 5) Přesnost zastavení
- 6) Práce + tabulková váha kg
- 7) Úhel °
- 8) Vzdálenst / puls mm
- 9) Stop čas s
- 10) Průměr kola mm
- 11) Váha kola kg
- 11a) Šíře kola mm
- 11b) Materiál kola

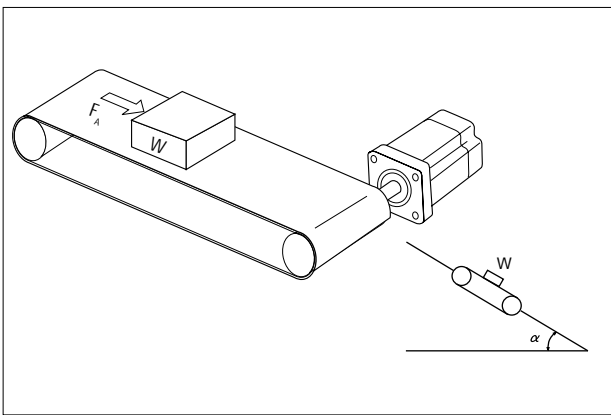

■ Přidavné informace

■ Profil pohybu

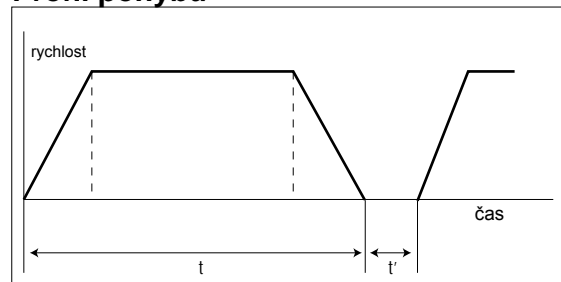

■ Zákaznické informace

Společnost :	Aplikace :
Jméno :	
Adresa :	
Tel :	
Fax :	

Datum : _____

Kontakt:

Č.R. OPIS Engineering k.s.

TEL:543 330 055

opis@opis.cz

FAX:543 242 653